

T.C.
KÜLTÜR VE TURİZM BAKANLIĞI
ŞANLIURFA KÜLTÜR VARLIKLARINI KORUMA BÖLGE KURULU
KARAR

Toplantı Tarihi ve No : 26.11.2020 - 314
Karar Tarihi ve No : 26.11.2020 - 5864

Toplantı Yeri
ŞANLIURFA

Adıyaman ili, Merkez, Varlık Mahallesi'nde tapulama harici alanda bulunan, Kurulumuzun 30.09.2016 /2184 sayılı kararıyla korunması gerekli taşınmaz kültür varlığı ve 1. Grup yapı olarak tescil edilen Varlık Köprüsü'nün korunma alanı sınırlarında kayma olduğundan yeniden düzenlenmesine ilişkin Adıyaman Belediye Başkanlığı Plan ve Proje Müdürlüğü'nün 12.11.2020 tarihli ve 17663 sayılı yazısı ile eki, Şanlıurfa Kültür Varlıklarını Koruma Bölge Kurulu Müdürlüğü uzmanlarının 20.11.2020 tarihli ve 481573 sayılı raporu, Kurulumuzun 27.08.2020/5646 sayılı korunma alanı belirlenmesi kararı okundu. Konunun dosyası, öneri 1/500 ölçekli korunma alanı haritası, bilgi ve belgeler incelendi. Yapılan görüşmeler sonucunda;

Adıyaman ili, Merkez, Varlık Mahallesi'nde tapulama harici alanda, yol üzerinde bulunan korunması gerekli taşınmaz kültür varlığı ve 1. Grup yapı olarak tescilli Varlık Köprüsü'nün Kurulumuzun 27.08.2020/5646 sayılı kararı ekinde belirtilen korunma alanının yeniden düzenlenmesine yönelik;

- Korunma alanının ekli 1/500 ölçekli koordinatlı haritada gösterildiği şekilde yeniden belirlenmesine,
- Korunması gerekli taşınmaz kültür varlığı ve 1. Grup yapı olarak tescilli Varlık Köprüsü'nün korunma alanı sınırları içerisinde kalan Varlık Mahallesi 475 ada 1 nolu parsel, Mara Mahallesi 553 ada 9 nolu parsel ve Alitaşı Mahallesi 997 ada 1 nolu parsellerin beyanlar hanesine ilgili Tapu Müdürlüğüne "Bir Bölümü Tescilli Yapı Korunma Alanındadır" şerhinin devamına,
- Varlık Mahallesi 477 ada 1 nolu parselin beyanlar hanesine ilgili Tapu Müdürlüğüne "Bir Bölümü Tescilli Yapı Korunma Alanındadır" şerhinin konulmasına, karar verildi.

İL : Adıyaman

İLÇE : Merkez

MAH/KÖY : Varlık Mah.

ADI : Varlık Köprüsü ve Korunma Alanı

ALAN : 2126,51 m²

Nokta No	Y	X
1	436326.914	4180047.705
2	436352.221	4180027.139
3	436344.926	4179993.405
4	436326.598	4179985.647
5	436308.811	4179993.144
6	436301.613	4180027.139
Köprü	436326.956	4180019.235

3 Derece ITRF_39

640/93

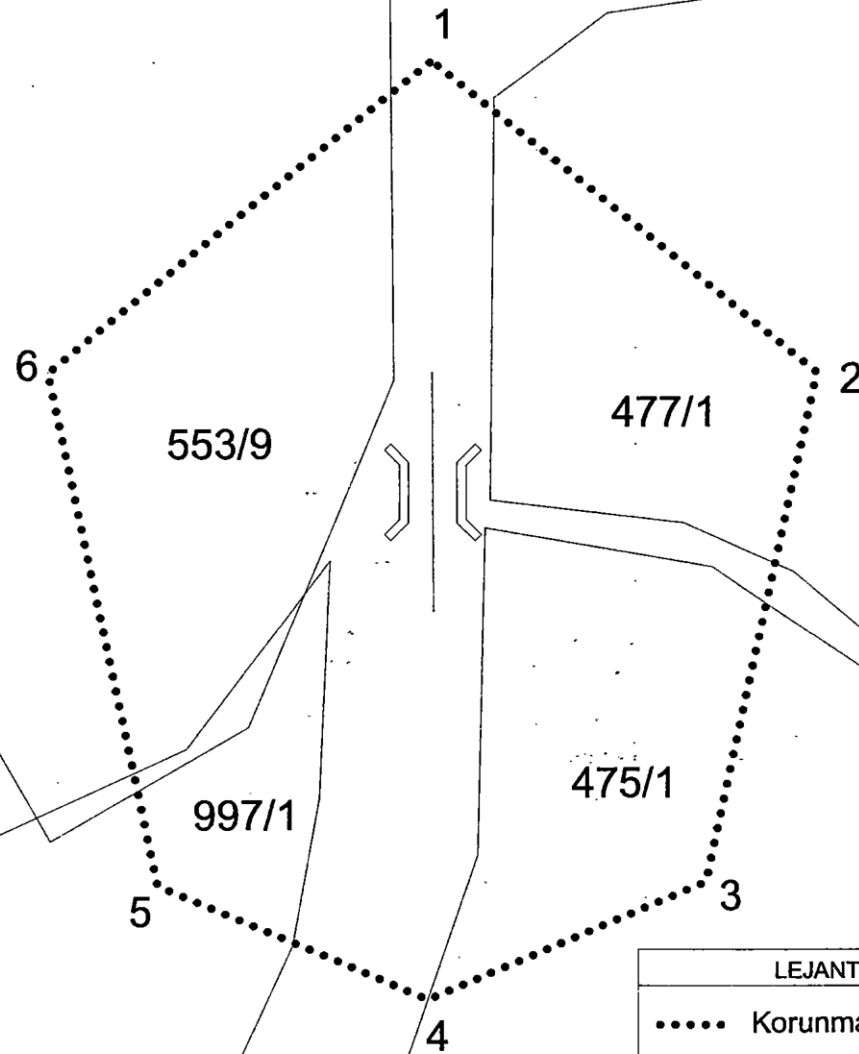

LEJANT	
.....	Korunma Alanı
) (Köprü